



Kuvassa oleva tuote voi poiketa vakiokokoonpanosta.

## PRIMO® XXM

Istuin mekaanisella jousituksella



Maahantuonti ja myynti:  
Algol Technics Oy | Karapellontie 6 | 02610 Espoo  
grammer@algol.com | www.grammer.fi



# PRIMO® XXM

## Tekniset tiedot

Primo XXM -istuimessa on helppokäyttöinen säätökahva, jolla istuin on säädettävissä kuljettajan painon mukaan välille 45-170 kg. Nopea ja intuitiivinen säätötoiminto on erityisen tärkeä varsinkin uusille kuljettajille ja silloin, kun ajoneuvolla on useita käyttäjiä. Korkeampi selkänoja ja ristiseläntuki antavat selälle hyvän tuen ja takaavat työskentelymukavuuden. Primo XXM -istuimessa on vakiovarusteena turvakytin ja kaksitoiminen ELR-turvavyö.



Mekaaninen jousitus



Mekaaninen ristiseläntuki



Manuaalinen painonsäätö

### Ominaisuudet

	PRIMO® XXM
<b>TUOTENRO</b>	
Kangasverhoilu	1293475
Keinonahkaverhoilu	1106231
<b>VAKIOVARUSTEET</b>	
Iskunvaimennin, ei säädettävä	●
Jousitus, mekaaninen	●
Joustomatka, 80 mm	●
<b>1</b> Painonsäätö, manuaalinen, 45-170 kg	●
<b>2</b> Pituusvaakasäätö, 210 mm	●
<b>3</b> Ristiseläntuki, mekaaninen	●
<b>4</b> Selkänojan kulmansäätö	●

	PRIMO® XXM
<b>5</b> ELR-turvavyö kaksitoiminen	●
Istuintyynyn leveys	450 mm
Turvakytkin	●
<b>LISÄVARUSTEET</b>	
<b>6</b> Asiakirjakotelo	○
<b>7</b> Käsiinajat, kulmansäätö, 60 mm x 320 mm	○
Pituusvaakajousitus*	○
<b>9</b> Istuinlämmitys	○

\* Ei maansiirtokoneisiin

### Mitat (asennuspisteet)

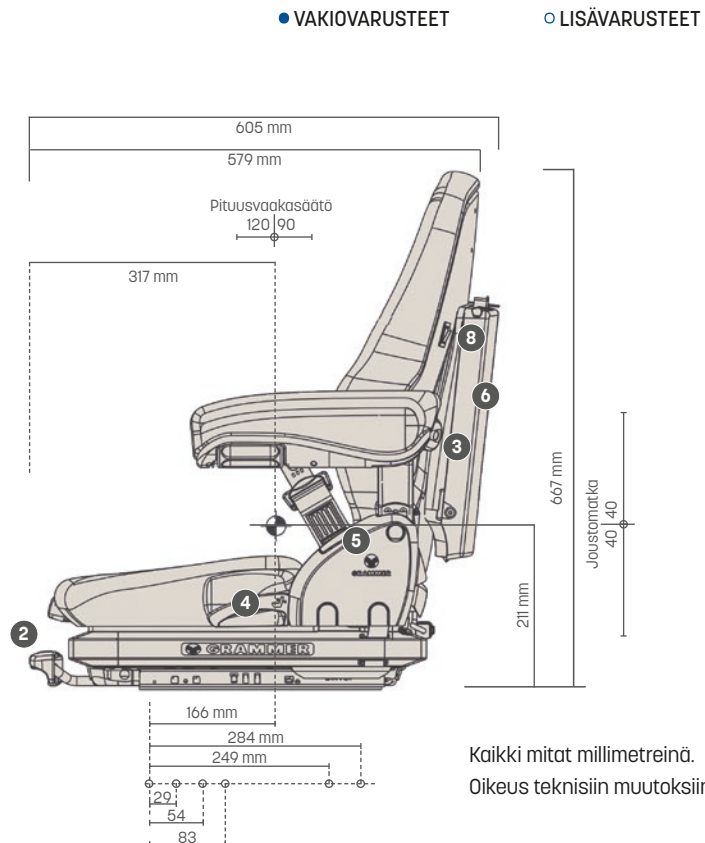
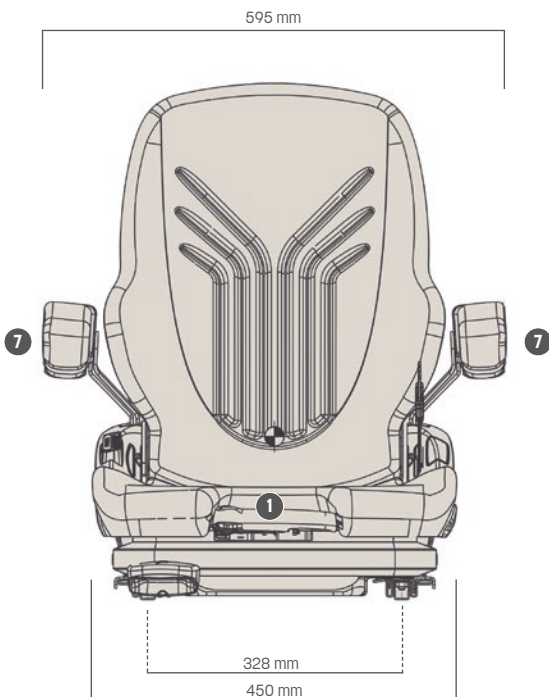

Kaikki mitat millimetreinä.  
Oikeus teknisiin muutoksiin pidätetään.