



Kuvassa oleva tuote voi poiketa vakiokokoonpanosta.

PRIMO® M

Istuin mekaanisella jousituksella



Maahantuonti ja myynti:
Algol Technics Oy | Karapellontie 6 | 02610 Espoo
grammer@algol.com | www.grammer.fi



PRIMO® M

Tekniset tiedot

Tämän istuimen mekaaninen jousitus 60 mm:n joustomatkalla vaimentaa tehokkaasti värinöitä pienimissäkin ohjaamoissa. Istuimen yläosa on suunniteltu ergonomiseksi. Istuimen tärkeimmät ominaisuudet ovat mekaaninen ristiseläntuki ja manuaalinen painonsäätötoiminto.



Mekaaninen jousitus



Mekaaninen ristiseläntuki



Manuaalinen painonsäätö

Ominaisuudet

	PRIMO® M
TUOTENRO	
Kangasverhoilu	1293486
Keinonahkaverhoilu	1091028
VAKIOVARUSTEET	
Iskunvaimennin, ei säädettävä	●
Jousitus, mekaaninen	●
Joustomatka, 60 mm	●
1 Painonsäätö, manuaalinen, 45-170 kg	●
2 Pituusvaakasäätö, 210 mm	●
3 Ristiseläntuki, mekaaninen	●
4 Selkänojan kulmansäätö	●

PRIMO® M

Istuintyydyn leveys	470 mm
LISÄVARUSTEET	
5 Asiakirjakotelo	○
6 Käsinojat, kulmansäätö, 60 mm x 320 mm	○
Pituusvaakajousitus*	○
7 Selkänojan jatke, integroitu	○
8 ELR-turvavyö, kaksitoiminen	○
9 Istuinlämmitys	○
Turvakytkin	○

* Ei maansiirtokoneisiin

Mitat (asennuspisteet)

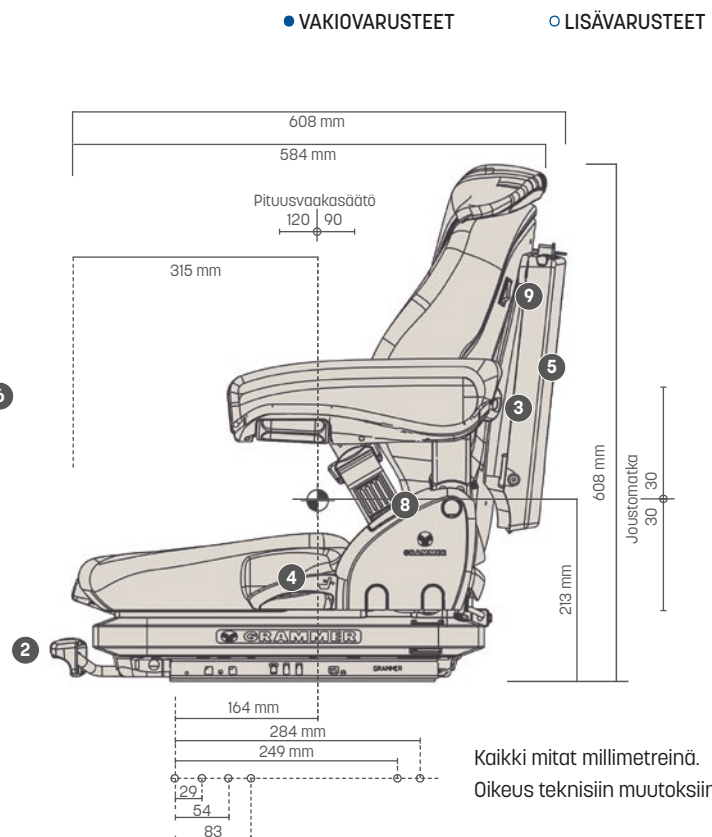
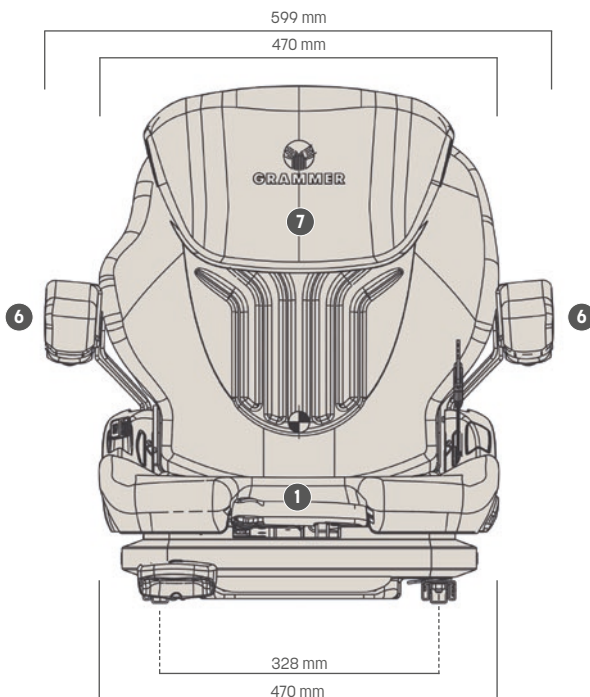

Kaikki mitat millimetreinä.
Oikeus teknisiin muutoksiin pidätetään.